



Fahrerstand-Doppelstockbelader

D12-14 AP

Tragfähigkeit 1,2 t - 1,4 t | Baureihe 1173

Flexibler Performance-Motor

- Ausklappbare Plattform für multifunktionale Anwendung
- Bis 1400 Kilogramm auf zwei Paletten für maximale Produktivität
- Schleichfahrtfunktion erleichtert Manövrieren in schmalen Gängen
- Linde OptiLift®-Maststeuerung garantiert präzises Lasten-Handling
- Exzellente Sicht durch den Mast für millimetergenaues Be- und Entladen
- Mit dem leistungsstarken 2,3 kW-Drehstrommotor erreicht das Fahrzeug Geschwindigkeiten von bis zu 10 km/h für eine höhere Umschlagleistung

TECHNISCHE DATEN (gemäß VDI 2198)

Kennzeichen	1.1	Hersteller (Kurzbezeichnung)		Linde	Linde	
	1.2	Typzeichen des Herstellers		D12 AP	D14 AP	
	1.2.a	Baureihe		1173	1173	
	1.3	Antrieb		Batterie	Batterie	
	1.4	Bedienung		Mitgänger/Stand	Mitgänger/Stand	
	1.5	Nenntragfähigkeit/Last ¹⁾	Q (kg)	1200	1400	
	1.6	Lastschwerpunktabstand	c (mm)	600	600	
	1.8	Lastabstand ^{2) 3)}	x (mm)	842	842	
	1.9	Radstand ^{2) 4)}	y (mm)	1597	1597	
Gewichte	2.1	Eigengewicht (± 10 %)	(kg)	1150	1150	
	2.2	Achslast mit Last vorne/hinten (± 10 %)	(kg)	967/1383	997/1553	
	2.3	Achslast ohne Last vorne/hinten (± 10 %) ⁵⁾	(kg)	785/365	785/365	
Räder/Fahrwerk	3.1	Bereifung Vollgummi, SE, Luft, Polyurethan		Gummi + Polyurethan/Polyurethan	Gummi + Polyurethan/Polyurethan	
	3.2	Reifengröße, vorn		Ø 230 × 90	Ø 230 × 90	
	3.3	Reifengröße, hinten ⁵⁾		Ø 85 × 85 (Ø 85 × 60)	Ø 85 × 85 (Ø 85 × 60)	
	3.4	Zusatzräder (Abmessungen)		2x Ø 140 × 50	2x Ø 140 × 50	
	3.5	Räder, Anzahl vorne/hinten (x = angetrieben) ⁵⁾		1x + 2/2 (1x + 2/4)	1x + 2/2 (1x + 2/4)	
	3.6	Spurweite, vorne (± 5 mm)	b10 (mm)	534	534	
	3.7	Spurweite, hinten (± 5 mm)	b11 (mm)	380	380	
Grundabmessungen	4.2	Höhe Hubgerüst eingefahren ⁶⁾	h1 (mm)	1915	1915	
	4.3	Freihub ⁶⁾	h2 (mm)	1395	1395	
	4.4	Hub ⁶⁾	h3 (mm)	4266	4266	
	4.5	Höhe Hubgerüst ausgefahren ⁶⁾	h4 (mm)	4786	4786	
	4.6	Initialhub	h5 (mm)	125	125	
	4.9	Höhe Deichselgriff in Fahrstellung min./max.	h14 (mm)	1162,5/1305,6	1162,5/1305,6	
	4.15	Höhe gesenkt	h13 (mm)	86	86	
	4.19	Gesamtlänge ^{6) 7)}	l1 (mm)	2225/2558	2225/2558	
	4.20	Länge einschließlich Gabelrücken ⁶⁾	l2 (mm)	1075/1408	1075/1408	
	4.21	Gesamtbreite	b1/b2 (mm)	800	800	
	4.22	Gabelzinkenmaße DIN ISO 2331	s/e/l (mm)	71 × 180 × 1150	71 × 180 × 1150	
	4.24	Gabelträgerbreite	b3 (mm)	780	780	
	4.25	Gabelaußenabstand	b5 (mm)	560/680	560/680	
	4.26	Breite zwischen Radarmen min./max.	b4 (mm)	200/320	200/320	
	Leistungsdaten	5.1	Fahrgeschwindigkeit mit/ohne Last (± 5 %) ⁷⁾	(km/h)	4/4; 6/6; 8/10	4/4; 6/6; 8/10
5.2		Hubgeschwindigkeit mit/ohne Last (± 10 %) ^{6) 8)}	(m/s)	0,16/0,30	0,15/0,30	
5.3		Senkgeschwindigkeit mit/ohne Last (± 10 %) ⁹⁾	(m/s)	0,40/0,35	0,45/0,35	
5.8		Maximale Steigfähigkeit mit/ohne Last	(%)	10/24	10/24	
5.10		Betriebsbremse		Elektro	Elektro	
Antrieb/Motor		6.1	Fahrmotor, Leistung S2 60 min	(kW)	2,3	2,3
		6.2	Hubmotor, Leistung bei 53 15 %	(kW)	3,2	3,2
		6.3	Batterie nach DIN 43531/35/36 A, B, C, nein		3 PzS-SL	3 PzS-SL
		6.4	Batteriespannung/Nennkapazität (5 h)	(V/Ah)	24/375	24/375
					4 PzS SL, Li-ION 205 Ah: 23/205	4 PzS SL, Li-ION 205 Ah: 23/205
	4 PzS SL, Li-ION 410 Ah: 23/410				4 PzS SL, Li-ION 410 Ah: 23/410	
	6.5	Batteriegewicht (± 10 %)	(kg)	272/315 min./max.	272/315 min./max.	
				4 PzS SL, Li-ION 205 Ah: 312	4 PzS SL, Li-ION 205 Ah: 312	
4 PzS SL, Li-ION 410 Ah: 351				4 PzS SL, Li-ION 410 Ah: 351		
6.6	Energieverbrauch nach VDI-Zyklus	(kWh/h)	1,27	1,47		
6.7	Umschlagleistung	(t/h)	63	70,4		
6.8	Energieverbrauch bei Umschlagleistung	(kWh/h)	1,84	1,85		
Sonstiges	8.1	Ausführung des Fahrtriebs		LAC	LAC	
	10.7	Schallpegel LpAZ (Fahrerplatz)	(dB(A))	< 66	< 66	

1) In Klammern: Tragfähigkeit Niederhubwagen auf Radarmen, mit Initialhuboption

2) Mit abgesenktem/angehobenem Initialhub

3) Werte mit einem T-Mast (+ 26 mm für S- und D-Mast)

4) Werte mit Batterie aus Zeile 6.3 für 3 PzS

5) In Klammern: Fahrzeug mit Tandem-Lasträdern

6) Wert für einen Standard-Mast 4266T; weitere Werte siehe Masttabellen

7) Wert mit abgesenkter Plattform

8) Freihub mit Booster-Option = 0,40 m/s

9) Wert bei Schleichfahrt der Deichsel

10) Wert mit Rammschutz

11) Initialhub mit Deichsel-Schleifahrt

12) Initialhub mit Rammschutz

13) Initialhub mit geschlossener Plattform

14) Initialhub mit abgesenkter Plattform

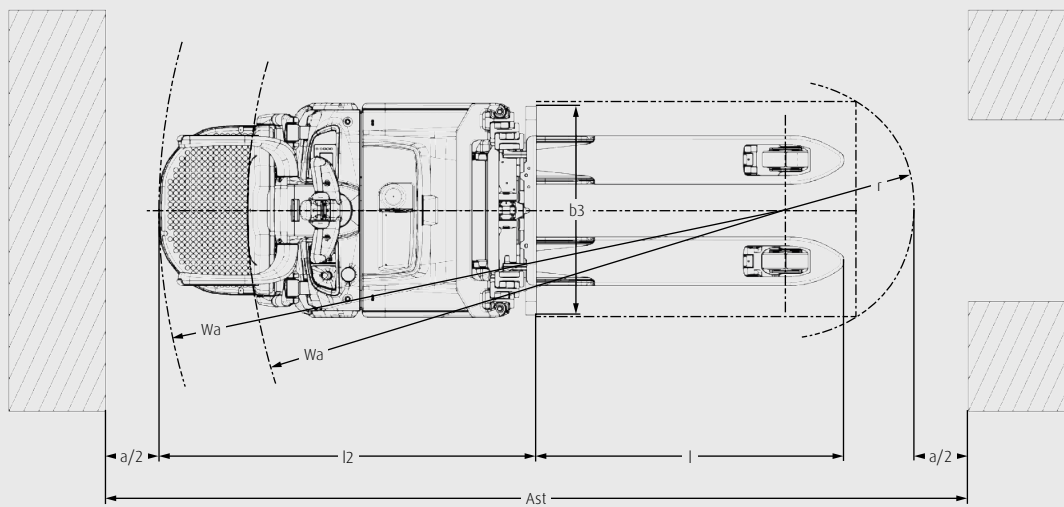
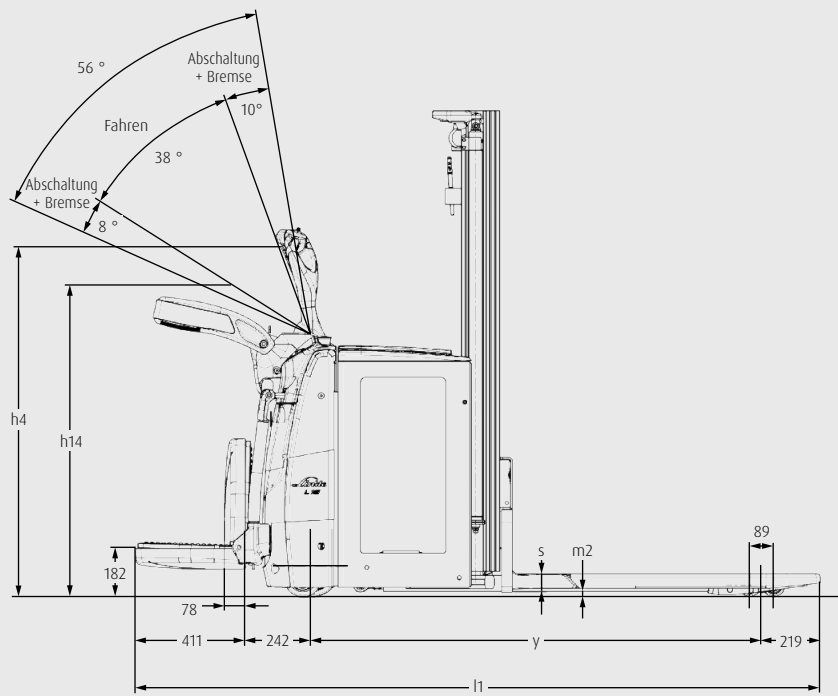

MASTTABELLE

SIMPLEX-MAST (in mm)

Hub	h3: 1574	h3: 1924	h3: 2424	h3: 2924	h3: 3324	h3: 3824
Abmessungen Hub	h1: 1315 h2: 150 h3 + h13: 1660 h4: 2110	h1: 1490 h2: 150 h3 + h13: 2010 h4: 2460	h1: 1740 h2: 150 h3 + h13: 2510 h4: 2960	h1: 1990 h2: 150 h3 + h13: 3010 h4: 3460	h1: 2190 h2: 150 h3 + h13: 3410 h4: 3860	h1: 2440 h2: 150 h3 + h13: 3910 h4: 4360
Modell						
D12 AP	<input type="radio"/>	<input type="radio"/>	<input type="radio"/>	<input type="radio"/>	<input type="radio"/>	<input type="radio"/>
D14 AP	<input type="radio"/>	<input type="radio"/>	<input type="radio"/>	<input type="radio"/>	<input type="radio"/>	<input type="radio"/>

DUPLEX-MAST (in mm)

Hub	h3: 1574	h3: 1924	h3: 2424	h3: 2924	h3: 3324	h3: 3824
Abmessungen Hub	h1: 1240 h2: 704 h3 + h13: 1660 h4: 2110	h1: 1415 h2: 879 h3 + h13: 2010 h4: 2460	h1: 1665 h2: 1129 h3 + h13: 2510 h4: 2960	h1: 1915 h2: 1379 h3 + h13: 3010 h4: 3460	h1: 2115 h2: 1579 h3 + h13: 3410 h4: 3860	h1: 2365 h2: 1829 h3 + h13: 3910 h4: 4360
Modell						
D12 AP	<input type="radio"/>	<input type="radio"/>	<input type="radio"/>	<input type="radio"/>	<input type="radio"/>	<input type="radio"/>
D14 AP	<input type="radio"/>	<input type="radio"/>	<input type="radio"/>	<input type="radio"/>	<input type="radio"/>	<input type="radio"/>

TRIPLEX-MAST (in mm)

Hub	h3: 1574	h3: 3516	h3: 4266
Abmessungen Hub	h1: 1165 h2: 629 h3 + h13: 1660 h4: 2067	h1: 1665 h2: 1129 h3 + h13: 3602 h4: 4052	h1: 1915 h2: 1379 h3 + h13: 4352 h4: 4802
Modell			
D12 AP	<input type="radio"/>	<input type="radio"/>	<input type="radio"/>
D14 AP	<input type="radio"/>	<input type="radio"/>	<input type="radio"/>

Sonderausstattung

h1: Höhe Hubgerüst eingefahren
h3 + h13: Hub + Gabelzinkenhöhe

h2: Freihub

h3: Hub

h4: Höhe Hubgerüst ausgefahren

SERIENAUSSTATTUNG/SONDERAUSSTATTUNG

Modell/Ausstattung		D12 AP	D14 AP
Sicherheit	Klappbare Seitenbügel	●	●
	Automatische Geschwindigkeitsreduzierung in Kurven	●	●
	Schlüsselschalter	●	●
	PIN-Code-Zugang	○	○
Service	CAN-Bus-Technologie	●	●
Digitalisierung	Linde Connect Lösungen:	○	○
	ac: access control (Zugangskontrolle, PIN oder RFID Dual),	○	○
	an: usage analysis (Nutzungsanalyse) und dt: crash detection (Unfallerkennung)	○	○
	Online-Datenübertragung	○	○
	Wi-Fi-Datenübertragung	○	○
	Bluetooth-USB-Stick	○	○
Bedienung/ Lasthandhabung	Sehr schnelles Heben	○	○
	Schleichfahrt	●	●
	Linde Safety-Lift	●	●
	Palettenanschlagsvorrichtung	●	●
	Lastschutzgitter 1000 mm	○	○
	Initialhub	●	●
	Soft Landing der Gabelzinken	○	○
Umgebung	Kühlhaus -35 °C (Wechseleinsatz)	○	○
Fahrerarbeit- splatz	Abgekoppelte Plattform	●	●
	Multifunktionsfarbdisplay mit Betriebsstundenzähler, Wartungsanzeige, Batterieentladeanzeige und interner Fehlercodeanzeige	●	●
	Große Ablagefächer	●	●
	Klemmbrett	○	○
Mast	Standard	○	○
	Simplex	○	○
	Duplex	○	○
	Triplex	○	○
	Durchgreifschutz: Polycarbonat	●	●
	Durchgreifschutz: Drahtgewebe	○	○
Anbaugeräte/ Gabelzinken	Gabelträger 560/1150/55 mm	●	●
	Gabelträger 680/1150/55 mm	○	○
Achsen und Bereifung	Antriebsräder aus Polyurethan	●	●
	Antriebsräder aus Vollgummi, nicht kreidend, wet grip	○	○
	Einfach-Lasträder aus Polyurethan	●	●
	Tandem-Lasträder, abschmierbar oder nicht abschmierbar	○	○
	Zweifach-Stützrollen	●	●
	Zweifach-Stützrollen, abschmierbar	○	○
Antriebs- und Bremsystem	OptiLift®-Steuerung	●	●
	2,3 kW AC Fahrmotor	●	●
	Elektromagnetisches Bremssystem	●	●
	Batterieraum, seitlicher Batteriewechsel 3 PzS (345 Ah/375 Ah)	●	●
	Batterieraum, seitlicher Batteriewechsel 4 PzS (460 Ah/500 Ah)	○	○
	Batterieraum, Li-ION-Batterie 4,5 kWh (205 Ah)/9,0 kWh (410 Ah) mit seitlichem Stecker für Zwischenladevorgang	○	○
	Li-ION-Ladegerät 24 V	○	○

● Serienausstattung

○ Sonderausstattung

KENNZEICHEN



Klappbare Seitenbügel schützen den Bediener

Sicherheit

- Klappbare Seitenbügel schützen den Bediener vor Verletzungen
- Elektromagnetische Bremse schützt vor Unfällen
- Weiche, rutschfeste Gummipolsterung



Geräumiger Arbeitsplatz

Ergonomie

- Vollständig abgekoppelter Fahrerarbeitsplatz erhöht Komfort des Bedieners
- Bedienung mit einer Hand bei allen Fahr- und Hebefunktionen für einen schnellen und einfachen Transport
- Große Ablagefächer
- Schleichfahrt für präzises und komfortables Handling
- Müheloses Auf- und Zuklappen der Plattform

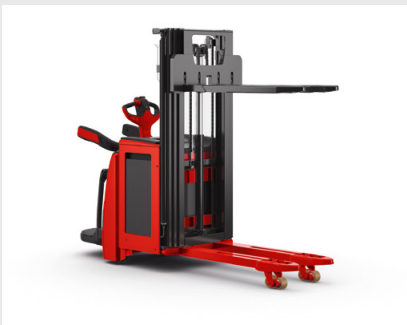

Effizienter Transport von zwei Paletten

Handling

- Linde OptiLift®-Maststeuerung garantiert hohe Präzision bei hoher Umschlagsleistung
- Palettenanschlagsvorrichtung garantiert gute Positionierung von Paletten
- Höchstgeschwindigkeit von 10 km/h mit Last und 8 km/h ohne Last
- Doppelstockfunktion für gleichzeitige Beförderung von zwei Paletten mit einem Gewicht von jeweils 1000 kg



Computergestützte Diagnostik

Service

- Multifunktionsdisplay bietet eine Übersicht über alle Fahrzeuginformationen
- Wartungsfreier 2,3 kW-Drehstrommotor garantiert hohe Verfügbarkeit
- CAN-Bus-System für schnelle und einfache Diagnose per Notebook
- Einfacher Zugriff auf alle Komponenten

Anderungen im Sinne des Fortschritts vorbehalten. Abbildungen und technische Angaben können Zusatzoptionen enthalten und sind für die Ausführung unverbindlich. Alle Maßangaben unterliegen den üblichen Toleranzen.

Präsentiert von:

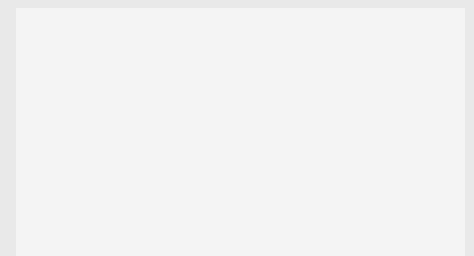

Linde Material Handling

Linde

Linde Material Handling GmbH

Carl-von-Linde-Platz | 63743 Aschaffenburg | Deutschland
Tel.: +49 6021 99 0 | Fax: +49 6021 99 1570
www.linde-mh.com | info@linde-mh.com
TB_D12-D14_AP_1173_dt_D_0621